

[AR]MANUAL

АПИ6-16

Состав КОМАНДЫ

Кобзюк Влад

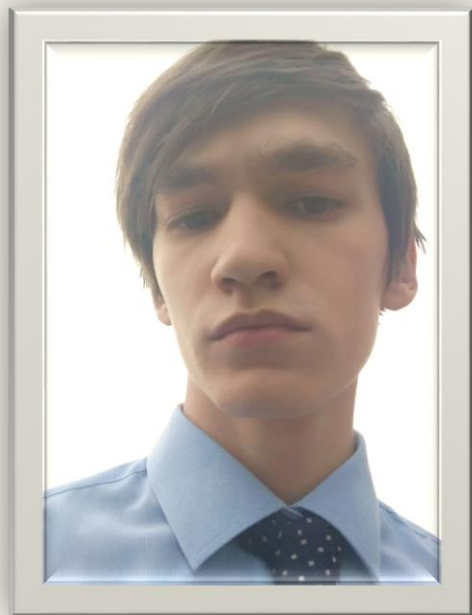

3d моделлер

Анастасия Кухаренко



Программист

Кувалдин Кирилл



3d моделлер

Каргин Андрей

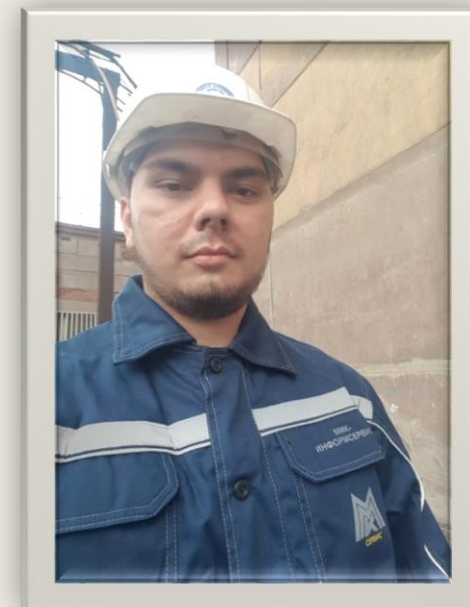

Специалист по анимации

Проблема

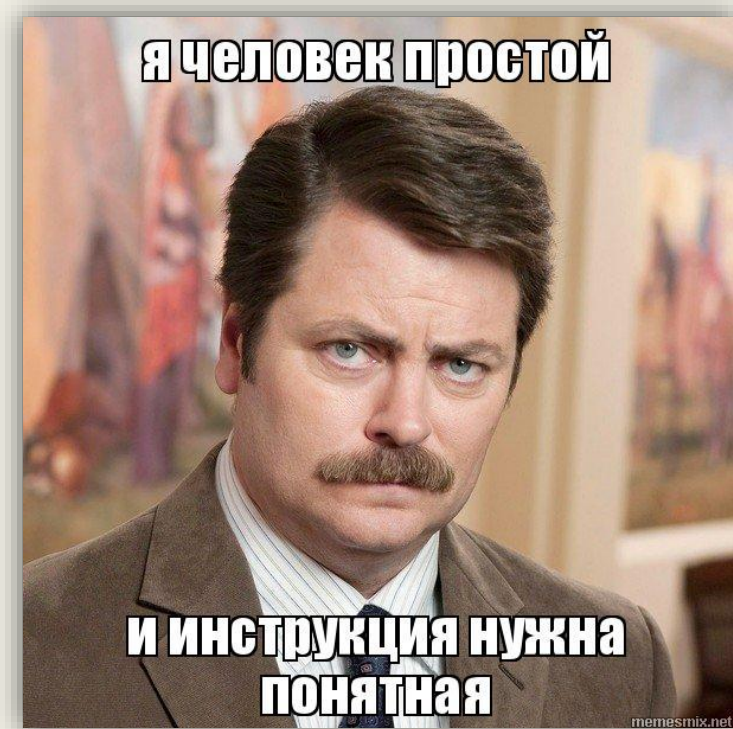

Инструкции **громоздки** и
сложны.

Проблема

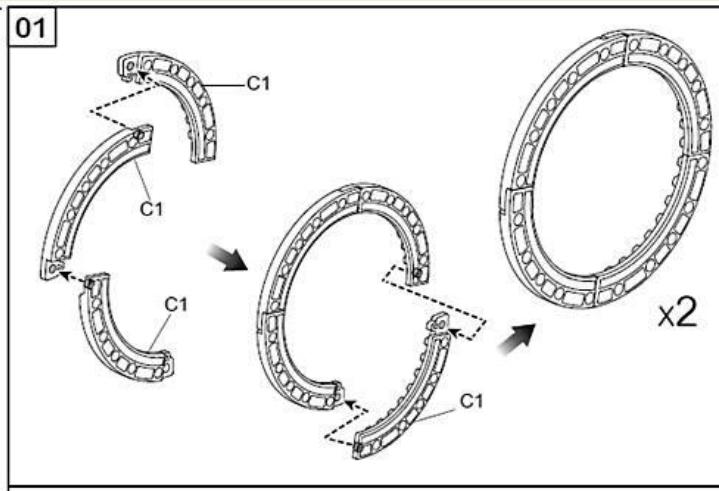
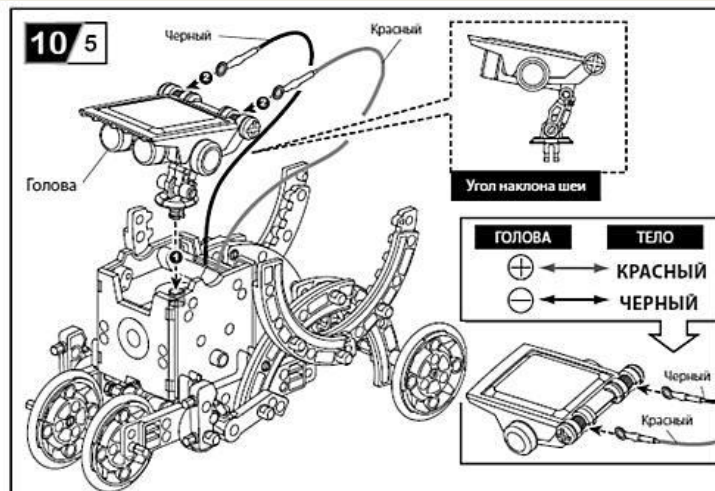

Всё понятно?

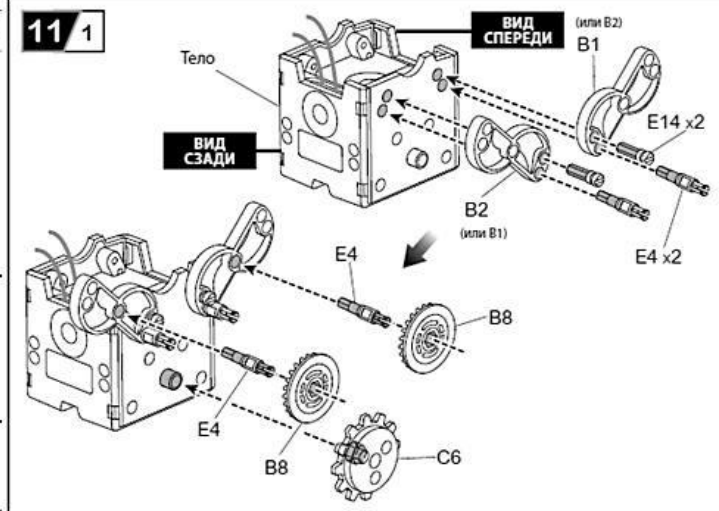
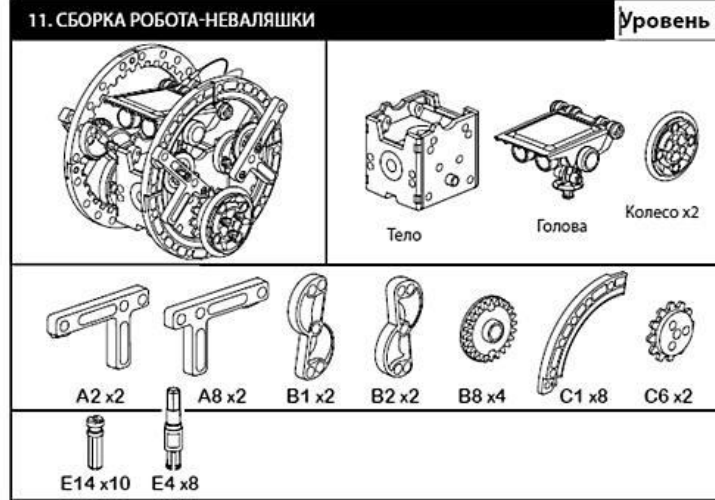

Цель

Помощь людям в процессе сборки чего-либо (мебели, конструкторов, автомобилей и т.п.)

- Упрощение инструкций по сборке деталей
- Визуальное представление процесса

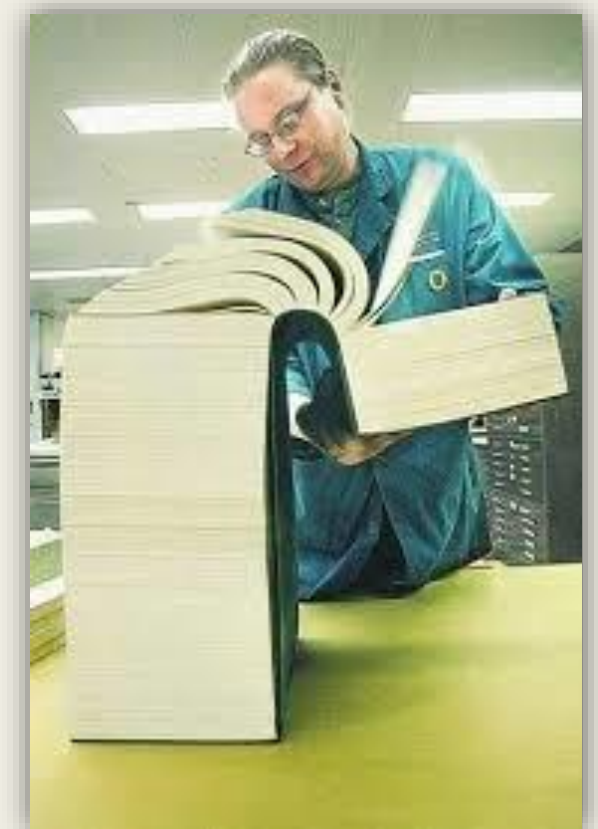

Идея

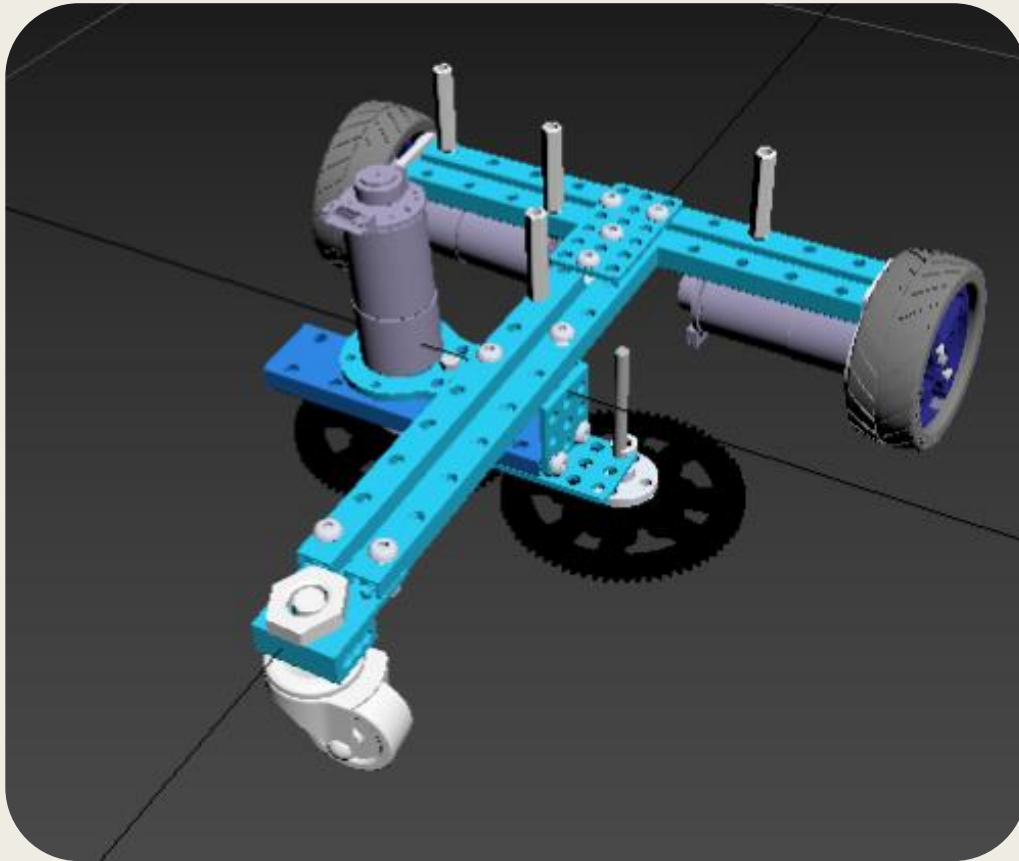

- Разработать приложение с дополненной реальностью, с помощью которого будут анимировано и интерактивно представлены все этапы по сборке механизма.

Целевой потребитель



- Производители конструкторов, мебели, сложного оборудования и т.п.

Описание аналогов

Имеются решения по сборке оборудования в промышленных целях.

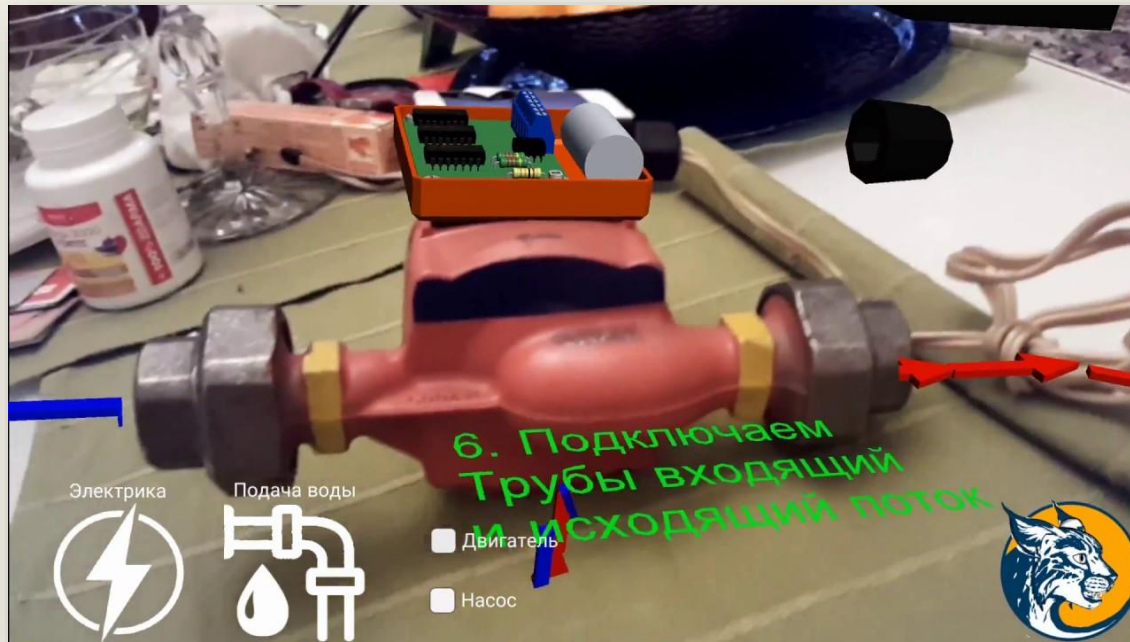

Экономика

- **Инвестиционные затраты:**

Стоимость ПО :

Образовательная лицензия EV Toolbox Standard на 1 ПК – 50 000 рублей.

Образовательная лицензия 3ds Max на 3 ПК– 180 000 на год.

Стоимость оборудования:

4 ноутбука – 35 000 руб. * 4 = 140 000 рублей.

Стоимость рекламы : 30 000 рублей.

Итого: 400 000 рублей.

Финансирование

1. Участие в грантовых конкурсах (Умник)
2. Распространение на площадках для стартапа (Kickstart)
3. Прямая связь с производителями

Продажи:

От 20 000 рублей один проект в зависимости от сложности проекта.

Окупаемость

Период проекта	2019	2020	2021	2022
Номер периода	0	1	2	3
Чистый доход по проекту	0	400 000	800 000	1 500 000
Инвестиционные затраты	400 000	200 000	200 000	200 000

Разработка

1. Разработать 3d модели
2. Создать анимации сборки
3. Смоделировать метки
4. Собрать приложение

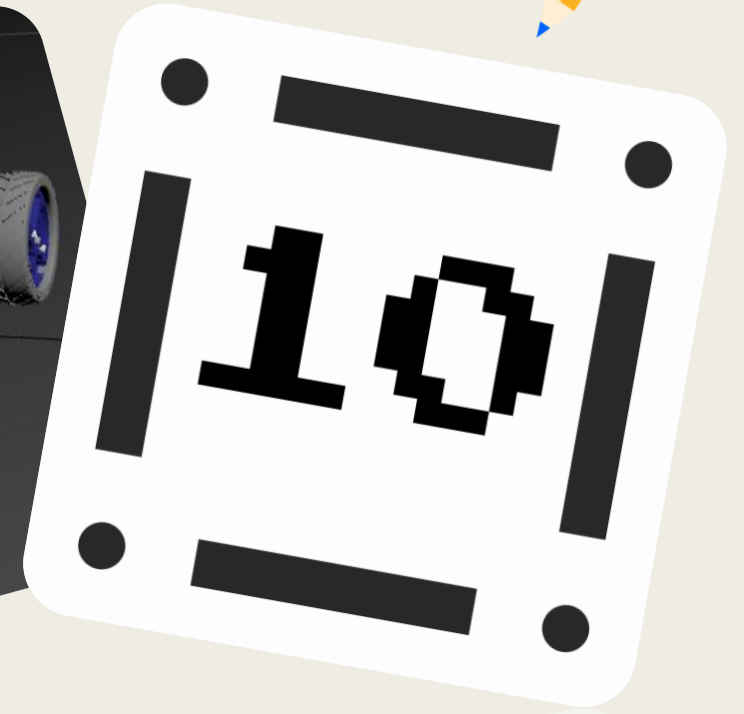
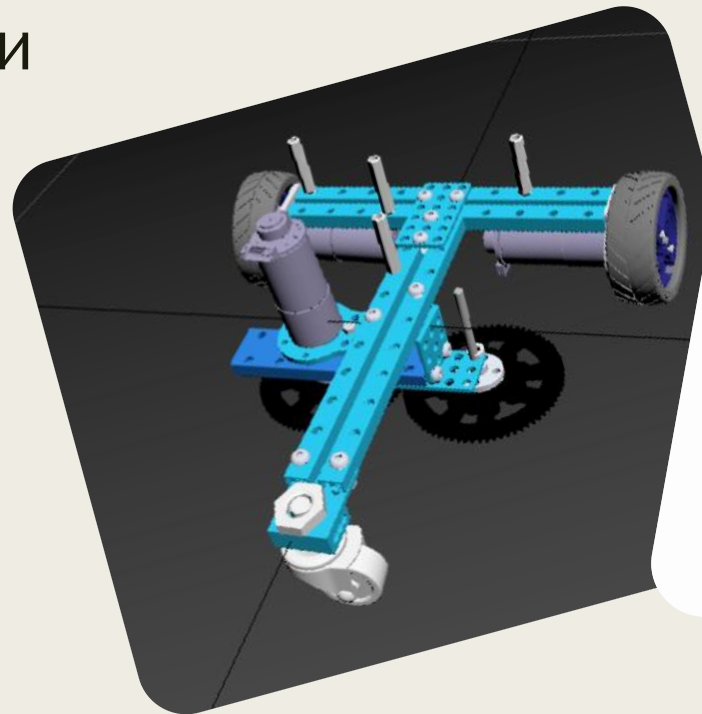

Реализация

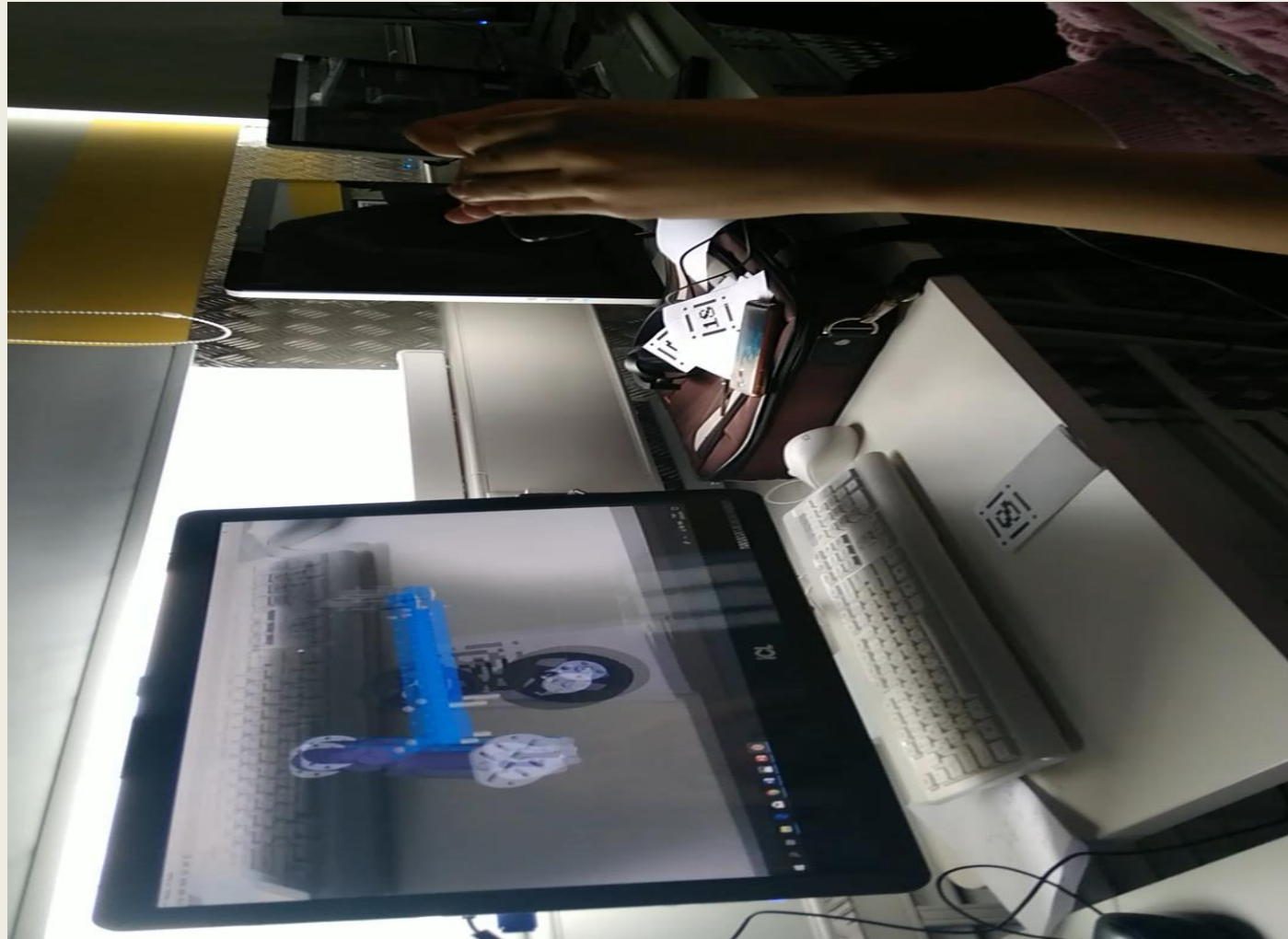

[2]

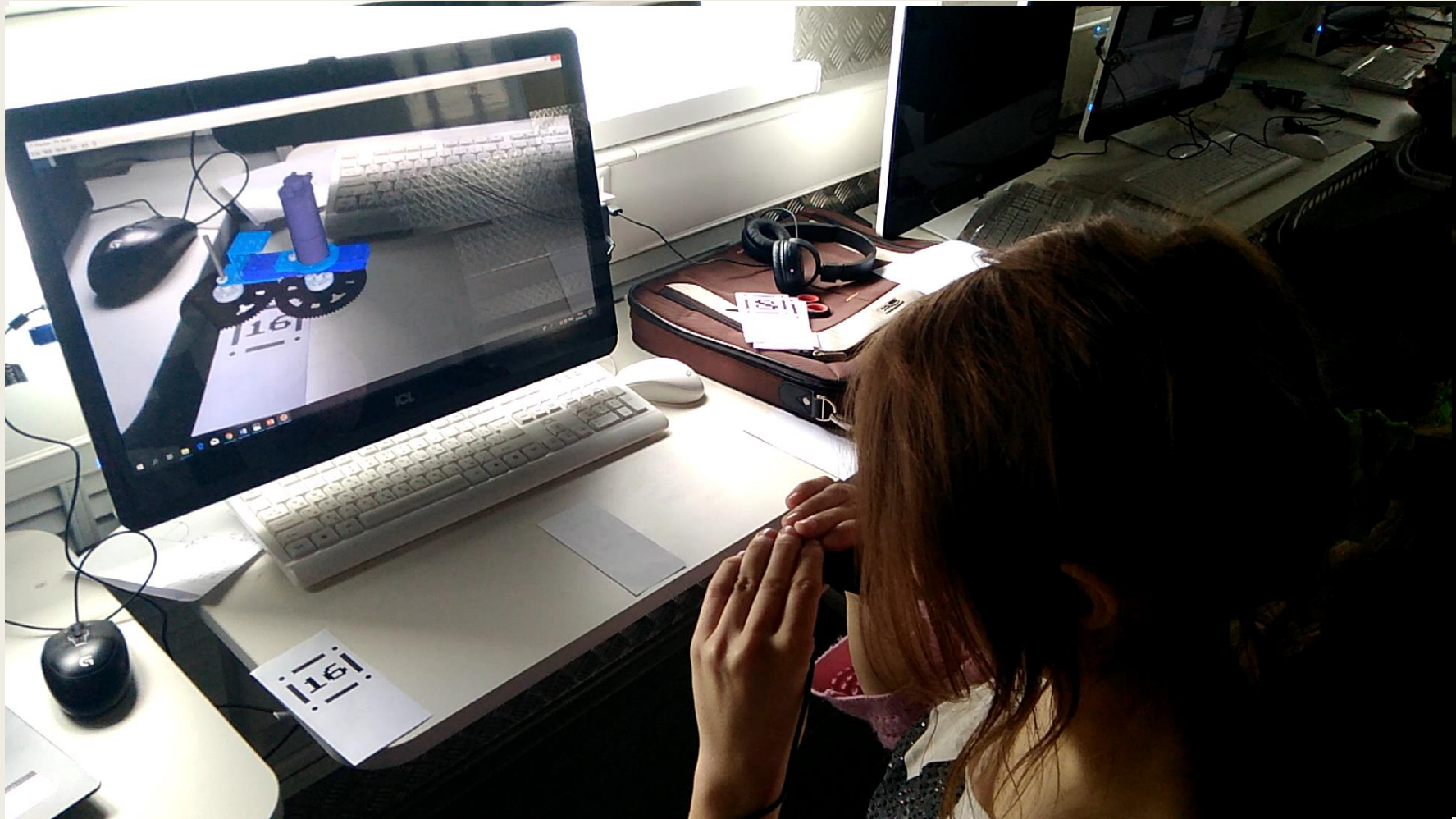

Перспективы

Что ещё может быть?

- Звуковое сопровождение
- Текстовое сопровождение в виде бегущей строки
- Указатели (маркеры) на деталях и т.п.

Риски

Основные риски проекта: большое количество инструкций, которые необходимо сделать, в следствии чего могут затянуться сроки сдачи проекта.

Инструменты их преодоления: подключить больше людей в работу над проектом.

**Спасибо за
внимание**