

# ИННОВАЦИОННАЯ ЭКОНОМИКА И ТЕХНОЛОГИЧЕСКОЕ ПРЕДПРИНИМАТЕЛЬСТВО



# **Входной контроль технологического процесса. Метод исследования. Рентгеноскопия металлических заготовок**

**Игликова У. Ж., Ирсалимова Д. Т., Овсик О. А.,  
Киреева А. А., Малюкова А. Р.**

**ТСМб – 16 - 1**

# Продаваемый продукт

## Рентгеновский метод исследования входного контроля металлических заготовок

представляет собой метод исследования при входном контроле технологического процесса металлической заготовки, компактных размеров, во избежание брака на выходе готовой продукции(изделия).

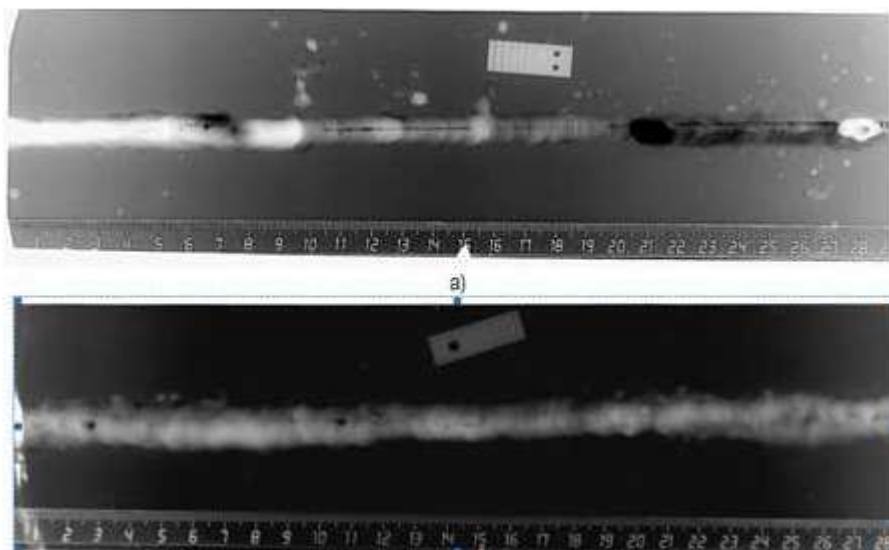

Он заключается в том, что заготовки на транспортной ленте, покрытой специальной светочувствительной плёнкой, проходят через рентгеновский излучатель. Вследствии чего на светочувствительной плёнке фиксируется выходящее излучение, тёмные места – это дефекты исследуемой заготовки

Необходимые роли в проекте	Обоснование
Руководитель (Управленец) - Киреева А. А	Умение организовать работу и распределить обязанности, лидерство, коммуникабельность, способность убеждать, инициативность и самоконтроль. Специальное образование, эрудиция, компетентность в своей профессии, высокая обучаемость, а также умение планировать свою работу
Экономист – Ирсалимова Д.Т.	Развитой логической памятью, умением работать с большим количеством информации, способностью к анализу, высокой концентрацией внимания, организованностью, коммуникабельностью; умением грамотно и понятно излагать свою точку зрения, склонностью к исследованиям
Метролог, контролер - Игликова У.Ж, Малюкова А. Р.	Умение проводить испытание на соответствие НД, высокий уровень профессиональных знаний, общая культура и широкий кругозор, стремление к самосовершенствованию, настойчивость в достижении целей, пунктуальность, обязательность, коммуникабельность,.
Инженер-технолог– Овсик О.А.	Обращает внимание на детали, умеет планировать, чувствует ответственность, стремиться к саморазвитию, умеет организовывать, слушает и слышит, прогнозирует тренды и тенденции целевой аудитории.



## БИЗНЕС-ИДЕЯ, БИЗНЕС-МОДЕЛЬ, БИЗНЕС-ПЛАН

Элемент бизнес-модели	Описание элемента
Ценностное предложение	Долговечность, безопасность, надёжность 
Формула прибыли	 Оптимизация затрат
Ключевые ресурсы	Финансовые, человеческие 
Ключевые процессы	Совершенствование входного контроля продукции

# Продукт (Product): рентгеновский излучатель

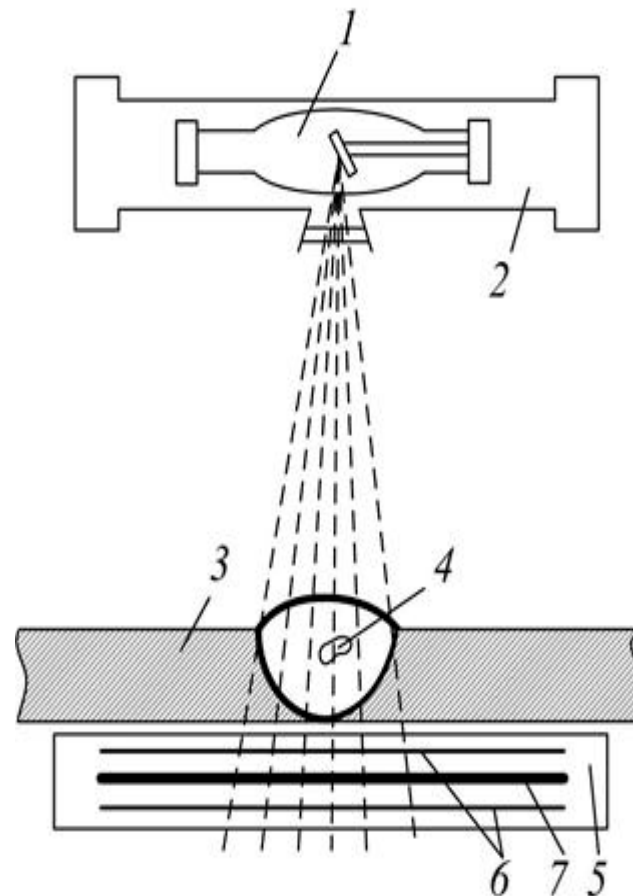

# МАРКЕТИНГ. ОЦЕНКА РЫНКА

Продвижение (Promotion):

- реклама,
- методы стимулирования сбыта (продаж) – семинары.
- персональной продажи и методы связи с общественностью



ЯРМАРКА ИННОВАЦИЙ

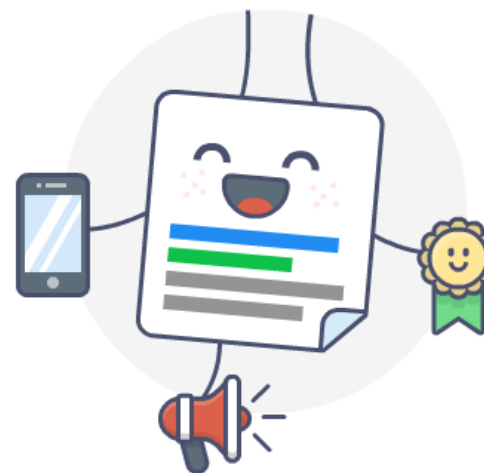



# МАРКЕТИНГ. ОЦЕНКА РЫНКА

Наименование мероприятия	Частота	Стоимость за год
Реклама на баннерах	Ежемесячно	84000 (7000) р.
Реклама в соц. сетях	Еженедельно	-





Наименование оборудования	Количество	Цена за единицу
Рентгеновский излучатель	1	245 520 р.

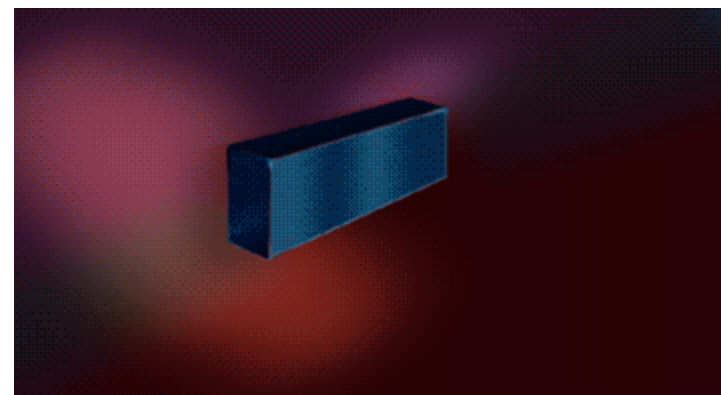

Прочие расходы	Количество	Цена за единицу
Спецодежда	2	2000
СИЗ	2	250
Расходные материалы (пленки, тряпки, губки и пр.)	10	50
Комплектация оборудования:		
-батарейки	10	100
-кабель соединительный	3	1000
-комплект запасных частей	2	1500





# Спасибо за внимание!!!

